



CUSTOM EDITIONS



CATALOGUE 2022

INDEX

L'HISTOIRE MOLESKINE	1
UNE MARQUE EMBLÉMATIQUE	2
ÉDITIONS SPÉCIALES	4
PERSONNALISATION	5
L'UNIVERS MOLESKINE	6
CLASSIC NOTEBOOK POCKET	8
CLASSIC NOTEBOOK LARGE	10
CLASSIC NOTEBOOK X-LARGE	12
CLASSIC NOTEBOOK EXPANDED	14
CLASSIC NOTEBOOK MEDIUM	15
CAHIER JOURNAL	16
PASSION JOURNAL	18
GIFTBOX MOLESKINE	19
BUSINESS BACKPACK	20



L'HISTOIRE MOLESKINE

L'héritage d'un carnet légendaire

LE ORIGINAL

Le **carnet noir classique** avec ses pages ivoire et ses angles arrondis est imprégné d'histoire et de créativité. Tout a commencé en France, alors qu'il était utilisé par de grandes personnalités artistiques comme Vincent van Gogh, Pablo Picasso, Ernest Hemingway et Bruce Chatwin, puis cet héritage s'est perpétué à travers le carnet Moleskine.



DES DÉBUTS LÉGENDAIRES

Le carnet que Bruce Chatwin surnommait « moleskine » devient de plus en plus rare dans les années 1980, avant de disparaître complètement. En 1997, un petit éditeur milanais fait renaître ce **carnet légendaire**, et avec lui une tradition extraordinaire, alliant créativité et expression personnelle.

AU-DELÀ DU PAPIER

Le carnet original Moleskine fait désormais partie d'une **ligne de produits polyvalents**, à utiliser lors de vos voyages, qu'ils soient ordinaires ou extraordinaires, pour plus de créativité et une meilleure efficacité. Nous vous proposons aussi bien des sacs que des accessoires, des instruments d'écriture, des lampes de lecture ou des housses multimédia. Notre collection Moleskine Plus réduit la distance entre l'analogique et le numérique.





UNE MARQUE EMBLÉMATIQUE

l'icône culturelle

La force internationale de Moleskine vient des liens continus que nous entretenons avec le monde de l'art et de la culture, sans oublier une communauté créative active dans le monde entier. C'est une marque nomade, diversifiée et de grande qualité qui permet d'allier mobilité et vie quotidienne.

Les valeurs de la marque reposent sur ces cinq piliers :



CULTURE

Moleskine est une **icône culturelle**, une marque qui raconte une histoire. Un objet Moleskine relie son propriétaire à tout un héritage artistique, littéraire et culturel et à une tradition d'exploration géographique.



MÉMOIRE

Moleskine est une marque attachée à la collecte de souvenirs et à **l'organisation du temps** et des priorités dans notre vie professionnelle et nos loisirs.

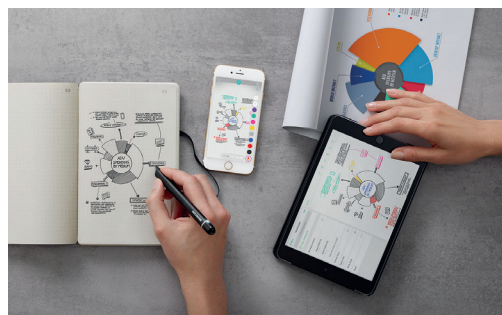

VOYAGE

Célébrant le nomadisme contemporain, Moleskine offre toute une gamme d'outils qui vous accompagneront dans vos voyages, ordinaires ou extraordinaires.



IMAGINATION

Les collections Moleskine accompagnent toutes les expériences de vie qui comptent et offrent un **espace ouvert à la créativité**.



IDENTITÉ PERSONNELLE

Un objet Moleskine devient **partie intégrante de la personnalité de chacun**. C'est un accessoire basique, compact et intelligent. En associant éléments pratiques et symboliques, il permet de conserver l'énergie et les émotions collectées au fil du temps.



ÉDITIONS SPÉCIALES

Toutes les entreprises ont une histoire, racontons la vôtre

LA VENTE PAR LE STORYTELLING

Il y a toujours une bonne occasion de créer une Édition spéciale Moleskine, que ce soit pour **revendre un objet unique personnalisé, organiser une session de formation pour vos employés, faire un cadeau à vos clients, partenaires ou associés, communiquer sur le lancement d'un nouveau produit ou chercher à renforcer l'identité de votre marque.**

- > Revente
- > Cadeaux de Noël
- > Cadeau accompagnant un achat
- > Événements spéciaux

POURQUOI CHOISIR MOLESKINE ?

Moleskine est une **marque emblématique d'envergure mondiale**, forte d'un **héritage culturel et artistique** marqué par un design à la fois classique et contemporain. Les objets que nous créons, bien conçus et durables, constituent de très beaux cadeaux et reflètent nos valeurs : identité personnelle, mémoire et imagination.



Il y a de multiples façons d'adapter l'identité d'une marque aux objets Moleskine, que ce soit grâce aux techniques d'impression classiques ou aux dernières avancées technologiques.

Découvrez toutes les possibilités que vous propose BIC Graphic.



PERSONNALISATION

Commencez votre projet, commencez à raconter votre histoire



Souhaitez-vous une création 100% personnalisée? Découvrez les projets Ad hoc de Moleskine et créez une édition unique *



* La quantité minimum pour un projet AD HOC est de 3.000 unités.

SÉRIGRAPHIE



Cette technique reproduit presque toutes les couleurs et est donc utilisée pour l'impression de logos et couleurs d'entreprise.

GAUFRAGE



Effet élégant et discret, ce marquage permet de conserver la couleur originale du carnet.

britePix™

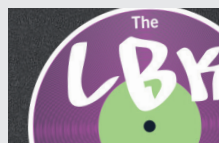

Reproduction en couleur du texte et des images avec la qualité d'une photo.

MARQUAGE À CHAUD



Cette technique permet d'obtenir un résultat surprenant, avec des finitions métalliques très élégantes.

OFFSET



Technique d'impression disponible pour les bandes de papier personnalisées



DES DÉBUTS LÉGENDAIRES

Le carnet noir classique avec ses pages ivoire et ses angles arrondis est imprégné d'histoire et de créativité. Tout a commencé en France, alors qu'il était utilisé par de grandes personnalités artistiques comme Vincent van Gogh, Pablo Picasso, Ernest Hemingway et Bruce Chatwin, puis cet héritage s'est perpétué à travers le carnet Moleskine.

Le carnet que Bruce Chatwin surnommait "Moleskine" devient de plus en plus rare dans les années 1980, avant de disparaître complètement. En 1997, un petit éditeur mi-lanais fait renaître ce carnet légendaire, et avec lui une tradition extraordinaire, alliant créativité et expression personnelle.

MOLESKINE FAITES LA DIFFÉRENCE

Vous pouvez reconnaître un vrai carnet Moleskine aux éléments suivants :

- > Fermeture à élastique
- > Ruban marque-page
- > Pochette intérieure en carton et tissu
- > Angles arrondis
- > "In case of Loss" imprimé sur la page de garde
- > Couverture rigide
- > Papier ivoire, certifié FSC



CRÉEZ VOS ÉVÉNEMENTS SUR LA ROUTE

Votre marque sera associée à :

- > L'imagination : Les carnets Moleskine sont des plateformes ouvertes dédiées à la créativité. De grands artistes y ont noté leurs idées !
- > L'identité personnelle : Un carnet Moleskine devient une partie intégrante de la personnalité. C'est un outil compact et intelligent qui permet d'illustrer nos personnalités, d'exprimer nos goûts et nos intérêts.
- > Une icône culturelle : Un carnet Moleskine connecte son propriétaire à un héritage artistique, littéraire et culturel complet.
- > Une haute qualité : Les carnets Moleskine sont fabriqués selon un processus rigoureux avec une finition de qualité.

POUR CHAQUE OCCASION !

- > Activités d'identité de marque
- > Relations presse
- > Conférences et congrès
- > Formations
- > Communication interne
- > Cadeaux d'affaires
- > Programmes de récompense



CLASSIC NOTEBOOK POCKET 9 X 14 CM

COUVERTURE RIGIDE - 15054 

COUVERTURE SOUPLE - 15096 

*Classique et
élégant*



BLACK



BLACK



*Un carnet de
poche, un format idéal
à emporter partout !*

COUVERTURE RIGIDE - 15054 

COUVERTURE RIGIDE - 15054 

COUVERTURE SOUPLE - 15096 



AUTRES OPTIONS SUR DEMANDE



SQUARED
PAPER

Commande minimale 25 v.

Personnalisation :

- A SP:** max. 1 col.
- B DB:** Transparent
- C BP:** Quadrichromie
- D DG:** Bandeau papier extérieur, CMYK
- E HS:** max. 1 col.

Nouveau BritePix Texture sur la couverture rigide !



Pocket Couverture Rigide
15054

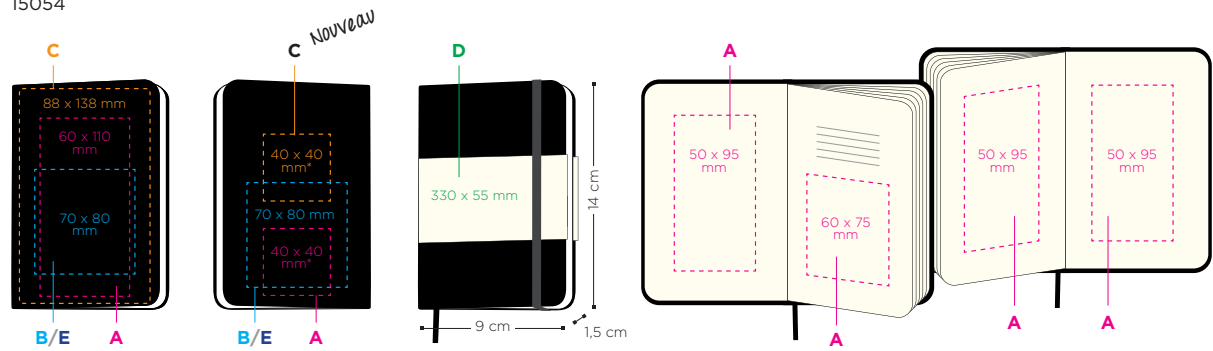

Pocket Couverture Souple
15096

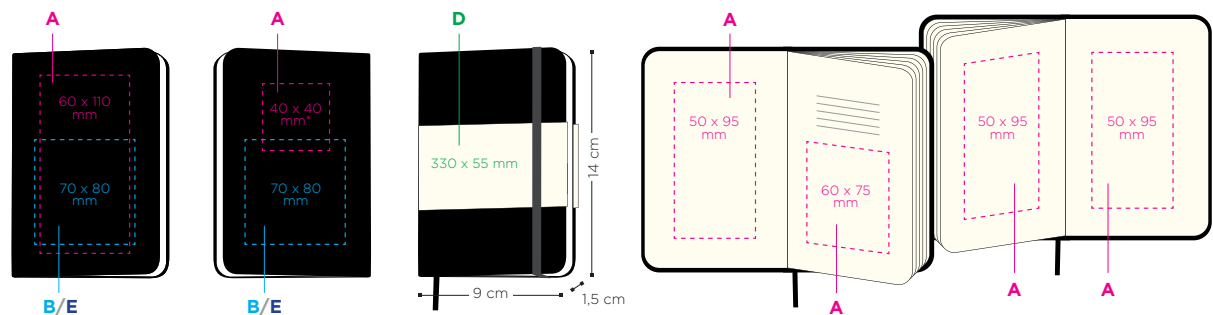

*La position ou la hauteur de la zone de marquage peut varier. Nous consulter.

Type de papier :

- 192  15054 / 15096
- 192  15054

Papier couleur ivoire, 70 g/m²

Techniques d'impression :



(SP) SÉRIGRAPHIE



(DB) GAUFRAGE



(DG) QUADRICHROMIE



(BP) britePix™



(HS) HOT STAMPING

- NOIR
- OR (871 C)
- ARGENT (877 C)
- BLANC
- TRANSPARENT





CLASSIC NOTEBOOK LARGE 13 X 21 CM

COUVERTURE RIGIDE - 15056 

COUVERTURE SOUPLE - 15065 



Pochette
intérieure

SCARLET
RED

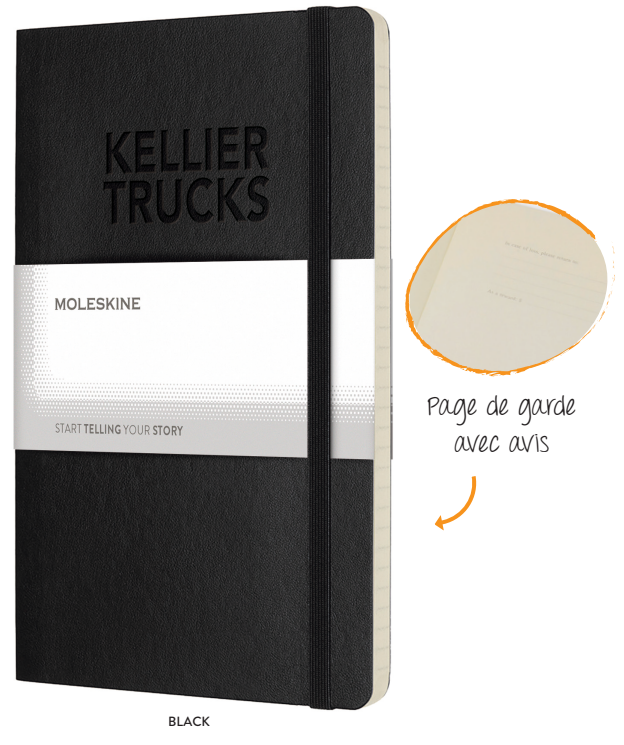

Page de garde
avec avis

BLACK

Bandeau papier : choisissez entre
standard et personnalisé !

COUVERTURE RIGIDE - 15056 



COUVERTURE RIGIDE - 15056 



COUVERTURE SOUPLE - 15065 



AUTRES OPTIONS SUR DEMANDE

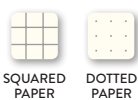

Commande minimale 25 v.

Personnalisation :

- A SP:** max. 1 col.
- B DB:** Transparent
- C BP:** Quadrichromie
- D DG:** Bandeau papier extérieur, CMYK
- E HS:** max. 1 col.

Large Couverture Rigide
15056

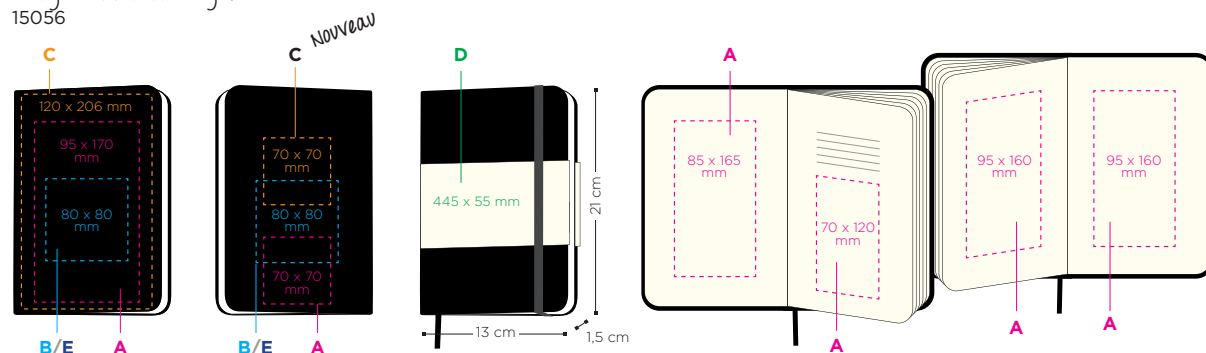

Large Couverture souple
15065

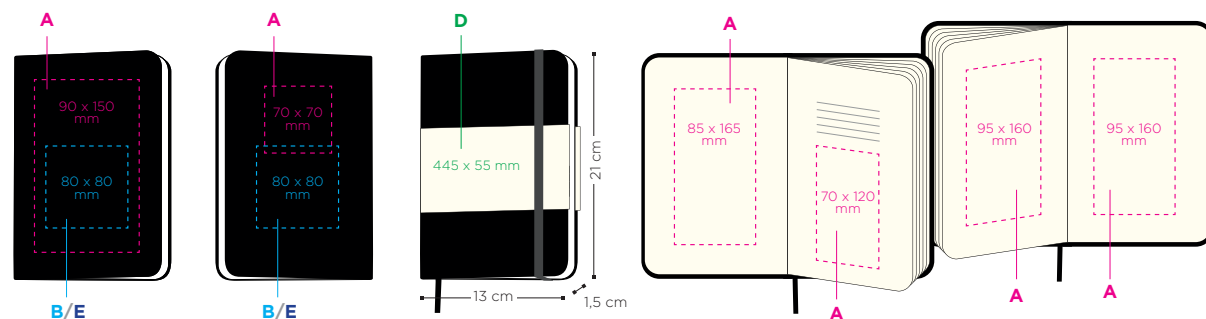

Type de papier :

- 240 15056
- 192 15065

Papier couleur ivoire, 70 g/m²

Techniques d'impression :



(SP) SÉRIGRAPHIE



(DB) GAUFRAGE



(DG) QUADRICHROMIE



(BP) britePix™



(HS) HOT STAMPING

- NOIR
- OR (871 C)
- ARGENT (877 C)
- BLANC
- TRANSPARENT





CLASSIC NOTEBOOK X-LARGE 19 X 25 CM

COUVERTURE RIGIDE - 15097 

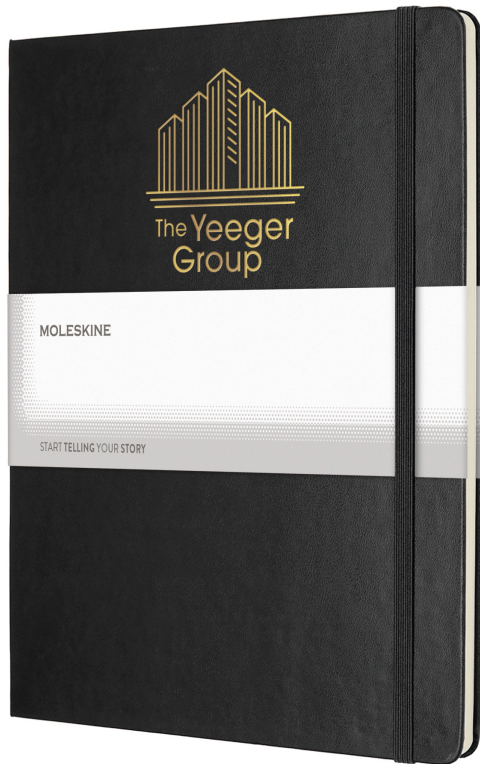

BLACK

COUVERTURE SOUPLE - 15094 



BLACK

Format X-Large pour
vos plus grandes idées !

AUTRES OPTIONS SUR DEMANDE



WHITE



SCARLET
RED



SAPPHIRE
BLUE



SLATE
GREY



PRUSSIAN
BLUE



EARTH
BROWN



PLAIN
PAPER

Commande minimale 25 v.

Personnalisation :

- A SP:** max. 1 col.
- B DB:** Transparent
- C DG:** Bandeau papier extérieur, CMYK
- D HS:** max. 1 col.

X-Large Couverture Rigide
15097

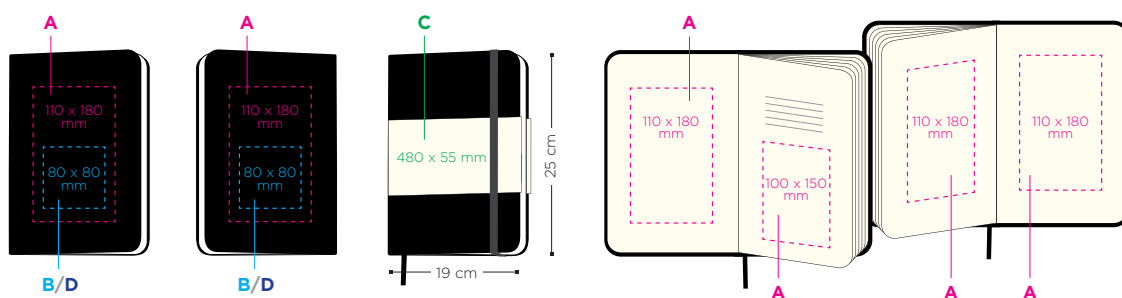

X-Large Couverture souple
15094

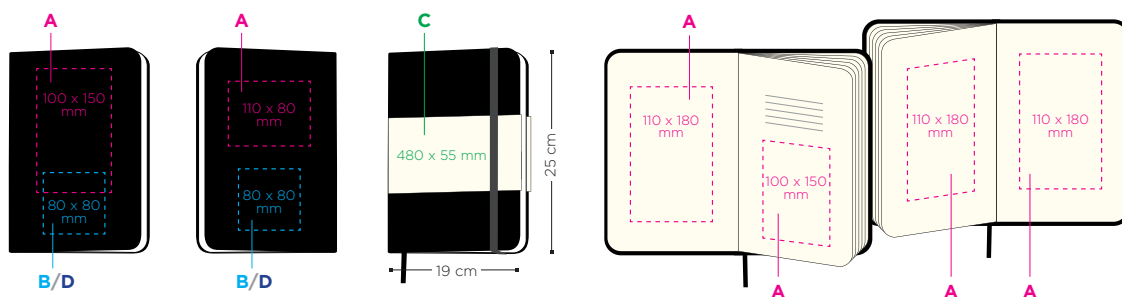

Type de papier :

96  15097 / 15094

Papier couleur ivoire, 70 g/m²

Techniques d'impression :

				<ul style="list-style-type: none"> <input checked="" type="checkbox"/> NOIR <input checked="" type="checkbox"/> OR (871 C) <input checked="" type="checkbox"/> ARGENT (877 C) <input type="checkbox"/> BLANC <input type="checkbox"/> TRANSPARENT
(SP) SÉRIGRAPHIE	(DB) GAUFRAGE	(DG) QUADRICHROMIE	(HS) HOT STAMPING	





CLASSIC NOTEBOOK EXPANDED 13 X 21 CM

15105

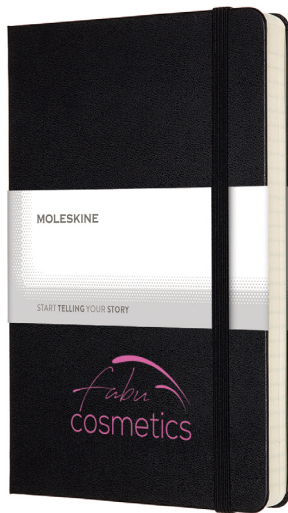

BLACK

Plus de pages
pour plus de contenu.
400 pages. 2 signets.



Aussi disponible en
couverture rigide



Commande minimale 25 v.

Personnalisation :

- A SP:** max. 1 col.
- B DB:** Transparent
- C DG:** Bandeau papier extérieur, CMYK
- D HS:** max. 1 col.

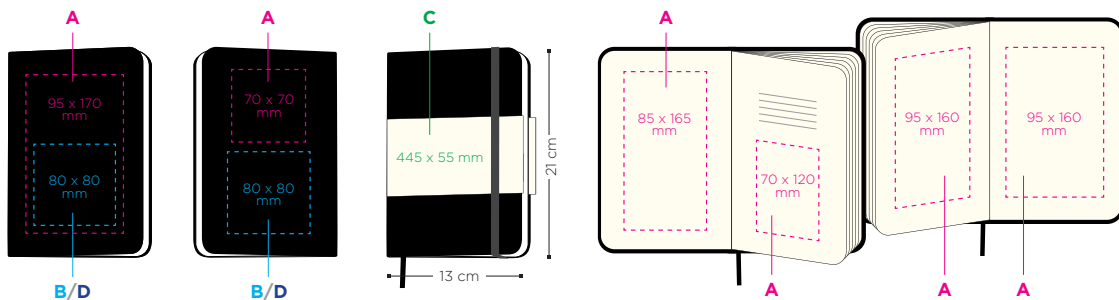

Type de papier :

400

Papier couleur ivoire, 70 g/m²

Techniques d'impression :

				<input type="checkbox"/> NOIR
(SP) SÉRIGRAPHIE	(DB) GAUFRAGE	(DG) QUADRICHROMIE	(HS) HOT STAMPING	<input type="checkbox"/> OR (871 C)
				<input type="checkbox"/> ARGENT (877 C)
				<input type="checkbox"/> BLANC
				<input type="checkbox"/> TRANSPARENT





CLASSIC NOTEBOOK

MEDIUM 11.5 X 18 CM

15107 

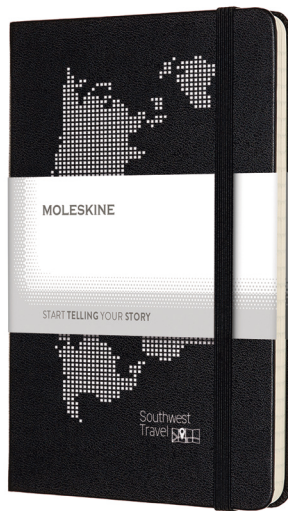

BLACK



MEDIUM NOTEBOOK <
11.5 X 18 CM

XL NOTEBOOK
19 X 25 CM

LARGE NOTEBOOK
13 X 21 CM

POCKET NOTEBOOK
9 X 14 CM



AUTRES OPTIONS SUR DEMANDE



commande minimale 25 v.

Personnalisation :

- A SP:** max. 1 col.
- B DB:** Transparent
- C DG:** Bandeau papier extérieur, CMYK
- D HS:** max. 1 col.

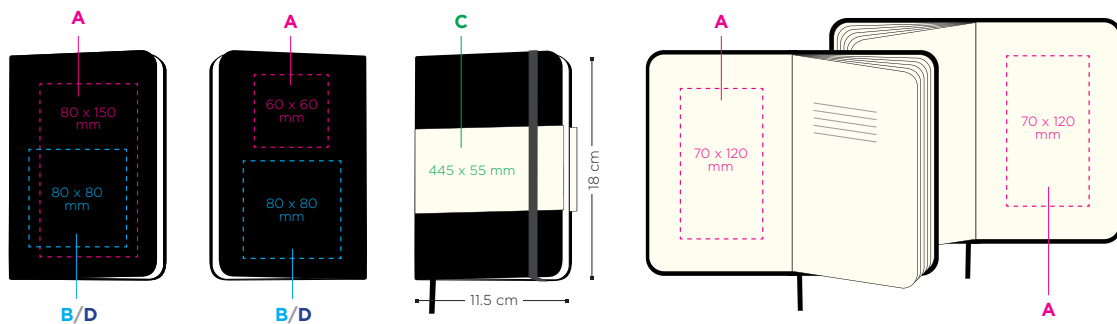

Type de papier :

208 

Papier couleur ivoire, 70 g/m²

Techniques d'impression :





CAHIERS JOURNALS

POCKET - 15076

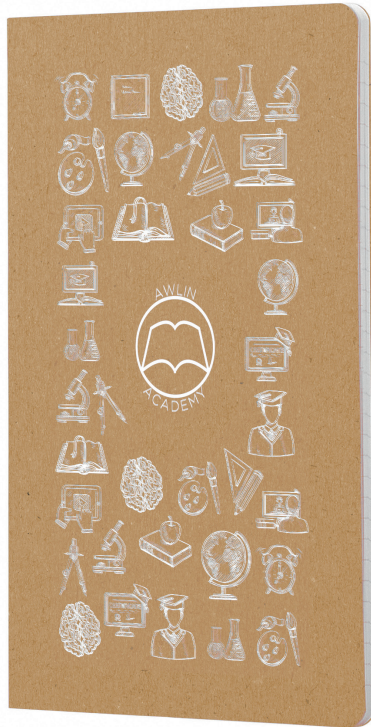

←
Couverture
en carton!

→
16 dernières feuilles
détachables

LARGE - 15067

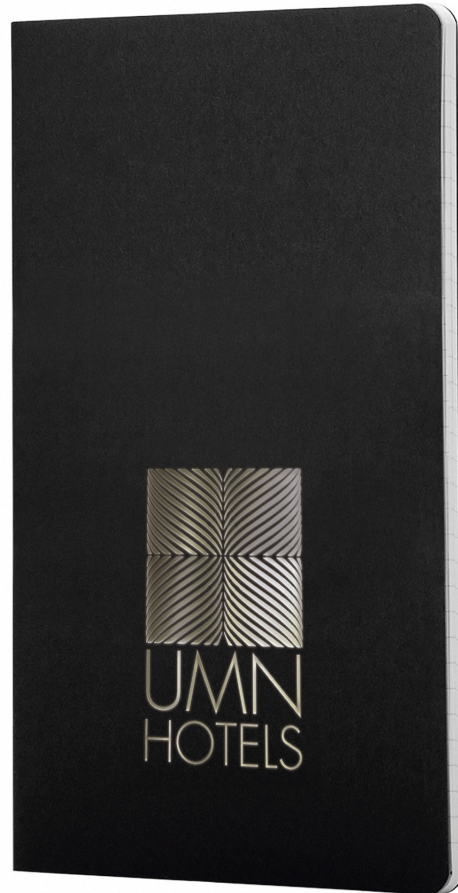

POCKET - 15076



BLACK KRAFT BROWN

LARGE - 15067



BLACK KRAFT BROWN INDIGO BLUE

AUTRES OPTIONS SUR DEMANDE



CRANBERRY RED BRISK BLUE COFFEE BROWN MYRTLE GREEN PEBBLE GREY

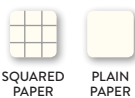

SQUARED PAPER PLAIN PAPER

Commande minimale 100 u.

Personnalisation :

- A SP:** max. 1 col.
- B HS:** max. 1 col.
- C DB:** Transparent

Pocket
15076

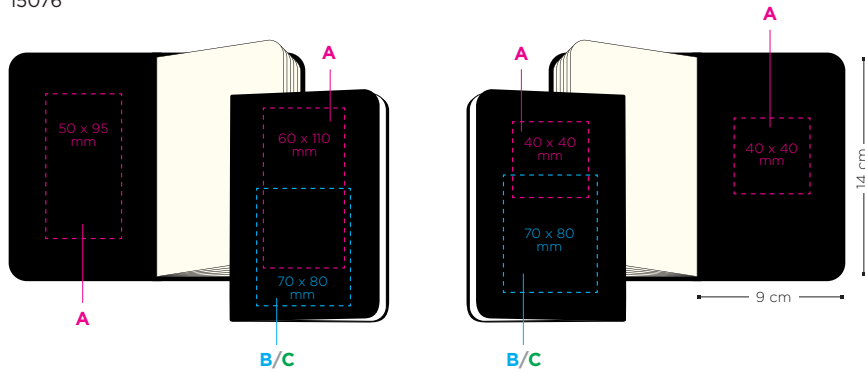

Large
15067

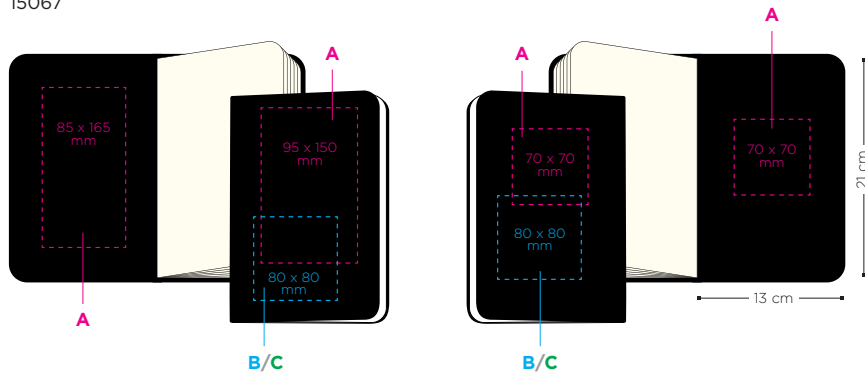

Type de papier :

- 64  15076
- 80  15067

Papier couleur ivoire, 70 g/m²

Techniques d'impression :

-  (SP) SÉRIGRAPHIE
-  (DB) GAUFRAGE
-  (HS) HOT STAMPING
-  NOIR
-  OR (871 C)
-  ARGENT (877 C)
-  BLANC
-  TRANSPARENT





PASSION JOURNAL

Un cadeau unique pour retranscrire vos expériences et les moments clés

15109



VIN

Écrivez votre propre guide des vins

CARNET VINS

15113

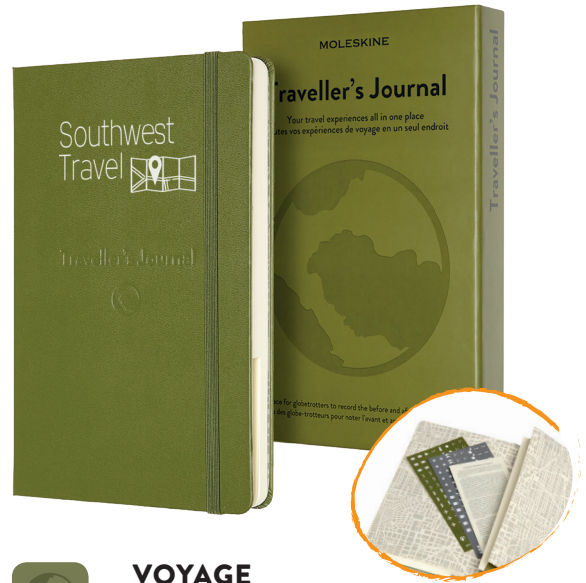

VOYAGE

Toutes vos expériences de voyage en un seul endroit

CARNET VOYAGES

Commande minimale 16 v.

Personnalisation :

- A SP:** max. 1 col.
- B HS:** max. 1 col.
- C DB:** Transparent

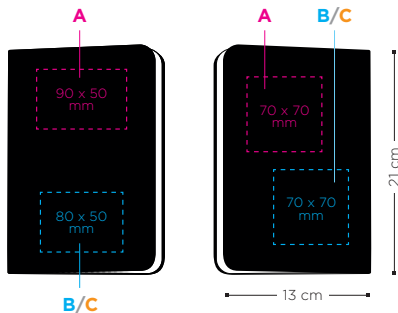

Type de papier :

400 Papier 70 g/m²

Autres options sur demande:



CARNET RECETTES



CARNET LIVRES



CARNET BIEN-ÊTRE



CARNET BÉBÉ



CARNET MARIAGE

Consulter MOQ et prix

Techniques d'impression :



(SP) SÉRIGRAPHIE



(DB) GAUFRAGE



(HS) HOT STAMPING

- NOIR
- OR (871 C)
- ARGENT (877 C)
- BLANC
- TRANSPARENT



GIFTBOX MOLESKINE

Complétez le cadeau avec une élégante boîte

12016  SOFT COVER NOTEBOOK SET

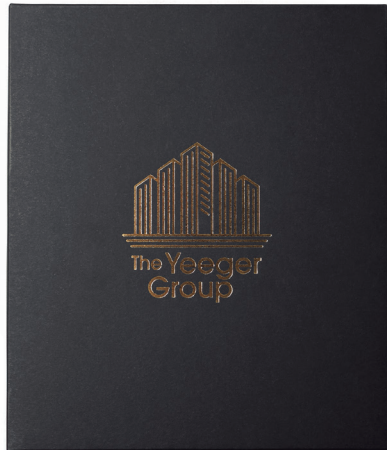

12017  HARD COVER NOTEBOOK SET



1. Choisissez et personnalisez un Grand Carnet Classique
2. Combinez-le avec un stylo Moleskine
3. Personnalisez la Giftbox

*coffret carnet
& stylo*

Commande minimale 25 u.

Personnalisation :

A SP: max. 1 col.

B HS: max. 1 col.

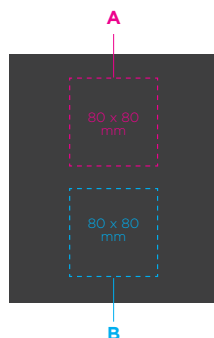

Techniques d'impression :



(SP)
SÉRIGRAPHIE



(HS) HOT
STAMPING

- NOIR
- OR (871 C)
- ARGENT (877 C)
- BLANC
- TRANSPARENT



BUSINESS BACKPACK

Votre espace de travail mobile

15108



Sangle trolley avec fermeture
Éclair sécurisée invisible



Poches d'accès facile
pour petits objets

Votre espace de travail mobile.

Augmentez la productivité en déplacement.

Pensé pour ceux qui se déplacent beaucoup, ce sac à dos réservé aux travailleurs actifs est équipé de poches et de compartiments très pratiques pour ranger et protéger vos documents, appareils (jusqu'à 15 pouces), carnets, et toutes sortes d'accessoires.

Commande minimale 8 v.

Personnalisation :

SP: max. 1 col.

Technique d'impression :



(SP)
SÉRIGRAPHIE







Les images sont non contractuelles.
Moleskine se réserve le droit de modifier la conception de ses produits à tout moment.